

# Datenblatt

Holzschläger lackiert mit Kunststoffgriff und Ball  
Siebdruck 1-farbig, 1 Schläger bedruckt

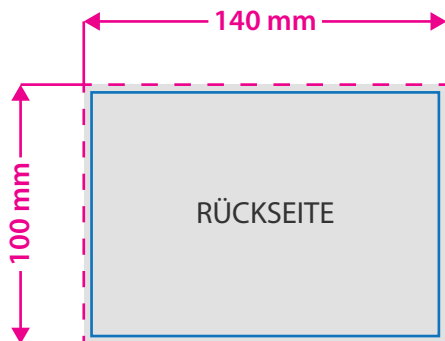
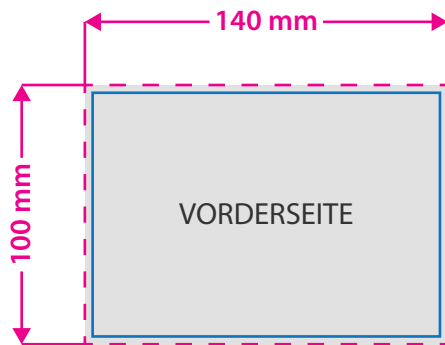

## Hinweise zur Druckdatenerstellung: Siebdruck

- Alle Volltonfarben müssen mit 100 % Farbdeckung angelegt und entsprechend bezeichnet sein (z. B. PANTONE 109 C, PANTONE 140 C usw.).
- Auch Weiß ist eine eigenständige Farbe. Wenn Sie Weiß als Druckfarbe verwenden, benennen Sie diese Volltonfarbe bitte mit „weiss“ und legen Sie sie zur Ansicht in CMYK 100/0/0/0 an.
- Nutzen Sie ausschließlich Vektorgrafiken (keine Bilder/Fotos) und legen Sie keine Transparenzen, Farbraster, Verläufe, Rastergrafiken oder Halbtonwerte an.
- Bitte legen Sie keine sich überlappenden Elemente an, da die Funktion „Überdrucken“ sonst zu einer Fehlbelichtung der Druckplatten führt.
- Für Schmuckfarben wie Gold, Silber, Glitzer oder Veredelungen stellen Sie bitte eine Sonderanfrage – diese sind standardmäßig nicht verfügbar.
- Mindeststrichstärke: 1 pt. bzw. 0,35 mm (positiv)/2 pt. bzw. 0,7 mm (negativ)
- empfohlene Schriftgröße: 20 pt. / 7 mm (Kleinbuchstabenhöhe)
- Verwenden Sie am besten serifenlose Schriften (z. B. Arial), vor allem bei kleinen Schriftgrößen.
- Alle Schriften müssen eingebettet oder in Pfade umgewandelt sein.



### Endformat: 140 x 100 mm

Auf dieses Format werden Ihre Druckdaten zugeschnitten.

### Sicherheitsabstand: 3 mm

Dieser wird vom Endformat aus gemessen und verhindert unerwünschten Anschnitt Ihrer Texte und Informationen während der Produktion.

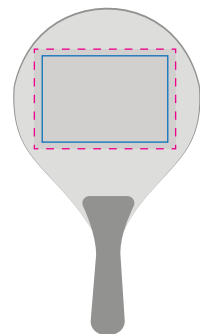
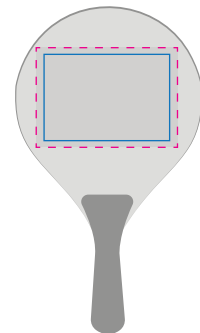

## 3 Tipps zur fehlerfreien Gestaltung Ihrer Druckdaten

### Farbmodus

Bitte verwenden Sie die Ihrem Auftrag entsprechende Anzahl an Volltonfarben aus PANTONE C (Solid Coated); kein CMYK, RGB oder andere Volltonfarben (z. B. HKS). Wenn Sie Weiß als Druckfarbe verwenden, benennen Sie diese Volltonfarbe bitte mit „weiss“ und legen Sie sie zur Ansicht in CMYK 100/0/0/0 an.

### Auflösung

Liefern Sie Ihre Daten bitte ausschließlich als Vektorgrafiken (keine Bilder/Fotos). Legen Sie keine Transparenzen, Farbraster, Verläufe, Schatten oder Halbtonwerte an.

### Dateiformat

Speichern Sie Ihr Dokument im PDF-Format ab. Achten Sie darauf, Schriften einzubetten und (soweit möglich) Transparenzen zu reduzieren.